

INSPIRON™

安裝指南

DELL™
YOURS IS HERE

INSPIRON™

安裝指南

型號：P03T

類型：P03T001

註、警示和警告



註：「註」表示可以幫助您更有效地使用電腦的重要資訊。



警示：「警示」表示有可能會損壞硬體或導致資料遺失，並告訴您如何避免發生此類問題。



警告：「警告」表示有可能會導致財產損失、人身傷害甚至死亡。

如果您購買的是 Dell™ n 系列電腦，則本文件中有關 Microsoft® Windows® 作業系統的所有參考均不適用。

本文件中的資訊如有更改，恕不另行通知。

© 2009 Dell Inc. 版權所有，翻印必究。

未經 Dell Inc. 書面許可，嚴禁以任何形式複製這些資料。

本文中使用的商標：**Dell**、**DELL** 徽標、**YOURS IS HERE**、**Dell On Call** 和 **DellConnect** 是 Dell Inc. 的商標；**Intel**、**Celeron** 和 **Pentium** 是 Intel Corporation 在美國和其他國家/地區的註冊商標；**Microsoft**、**Windows**、**Windows Vista** 和 **Windows Vista** 開始按鈕徽標是 Microsoft Corporation 在美國和/或其他國家/地區的商標或註冊商標；**藍芽**是 Bluetooth SIG, Inc. 擁有的註冊商標，並授權給 Dell 使用。

本文件中使用的其他商標及商品名稱，係指擁有這些商標及商品名稱的公司實體或其製造的產品。Dell Inc. 對其他公司的商標和商品名稱不擁有任何專有權益。

2009 年 8 月

P/N 2RRMC

Rev. A00

目錄

安裝您的 Inspiron 攜帶型電腦	5	顯示幕配件	27
安裝電腦之前	5	取出與裝回電池	29
連接交流電變壓器	6	軟體功能	31
連接網路纜線 (可選)	7	Dell Dock	34
按下電源按鈕	8	解決問題	35
安裝 Microsoft Windows	9	嗶聲代碼	35
安裝 SIM 卡 (可選)	10	網路問題	36
啓用或停用無線連線 (可選)	12	電源問題	37
連線到網際網路 (可選)	14	記憶體問題	38
使用 Inspiron 攜帶型電腦	17	鎖定和軟體問題	39
右側配件	17	使用支援工具	41
左側配件	19	Dell Support Center	41
電腦底座配件	21	系統訊息	42
觸控墊手勢	23	硬體疑難排解	43
媒體控制	25	Dell Diagnostics	43

目錄

還原作業系統.....	47	尋找更多資訊和資源	59
系統還原	47	基本規格.....	61
Dell Factory Image Restore	49	附錄.....	66
重新安裝作業系統.....	50	Macrovision 產品通告	66
取得說明.....	52	NOM (即墨西哥官方標準) 資訊 (僅限於 墨西哥).....	67
技術支援和客戶服務.....	53	索引.....	68
DellConnect	53		
線上服務	54		
自動化訂購狀態查詢服務.....	55		
產品資訊	55		
退回產品以進行保固維修或退款.....	56		
在聯絡之前	57		
與 Dell 公司聯絡.....	58		

安裝您的 Inspiron 攜帶型電腦

本章節提供關於安裝 Inspiron™ 11 攜帶型電腦的資訊。

安裝電腦之前

放置電腦時，請選擇可輕鬆連接至電源，且通風良好的位置，將電腦放置在平坦的表面上。

若 Inspiron 攜帶型電腦周圍的空氣流通受阻，可能會導致電腦過熱。為了防止過熱，請務必在電腦後面至少留出 10.2 cm (4 英吋) 的空隙，在所有其他面則至少留出 5.1 cm (2 英吋) 的空隙。不得將已開機的電腦放置在密閉的空間 (例如機櫃或抽屜) 中。

 **警告：** 請勿阻塞或將物品推入通風口，或使灰塵積聚在通風口處。請勿將已開機的 Dell™ 電腦存放在空氣流通不暢的環境 (例如闔上的公事包) 中。空氣流通受阻可能會損壞電腦或引起火災。電腦在變熱時會開啓風扇。風扇會發出噪音，這是正常現象，不表示風扇或電腦有問題。

 **警告：** 在電腦上放置或堆疊重物或尖銳物品，可能會造成電腦永久損壞。

連接交流電變壓器

將交流電變壓器連接至電腦，然後再將交流電變壓器插頭插入電源插座或突波保護器。

警告： 此交流電變壓器可配合世界各地的電源插座使用。但是，各個國家/地區的電源連接器和電源板不盡相同。使用不相容的纜線或將纜線錯誤地連接至電源板或電源插座，可能會引起火災或造成電腦永久損壞。

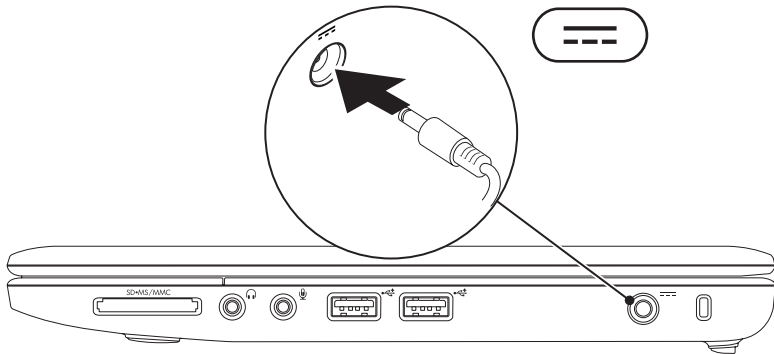

連接網路纜線 (可選)

若要使用有線網路連線，請連接網路纜線。

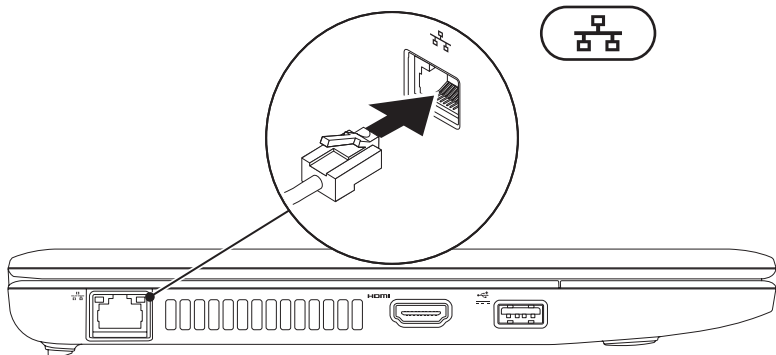

按下電源按鈕

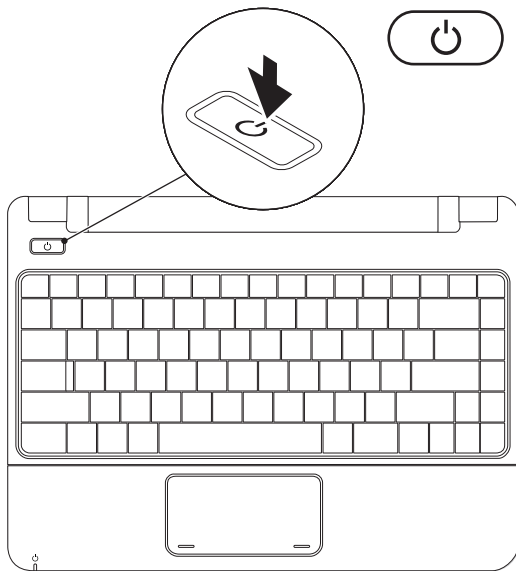

安裝 Microsoft Windows

您的 Dell 電腦預組態為 Microsoft Windows 作業系統。若是首次安裝 Windows，請按照螢幕上的說明進行操作。這些步驟是強制性的，可能需要花一些時間才能完成。Windows 安裝螢幕將引導您執行數個程序，包括接受授權合約、設定喜好設定以及設定網際網路連線。

 **警示：**請勿中斷作業系統的安裝程序。這樣做可能會造成電腦無法使用，並且您將需要重新安裝作業系統。

 **註：**為獲得最佳電腦效能，建議您下載並安裝 Dell 支援 Web 站台 (support.dell.com) 上提供的適用於您電腦的最新 BIOS 和驅動程式。

安裝 SIM 卡 (可選)

安裝用戶身份模組 (SIM) 卡後，您可以瀏覽網際網路、查看電子郵件，以及連線到虛擬私人網路。若要使用這些功能，您必須處於您的行動電話服務提供者的網路中。

 **註：**如果您使用 EVDO 卡來存取網際網路，則不需要安裝 SIM 卡。

- 1 電池凹槽
- 2 SIM 卡
- 3 SIM 卡插槽

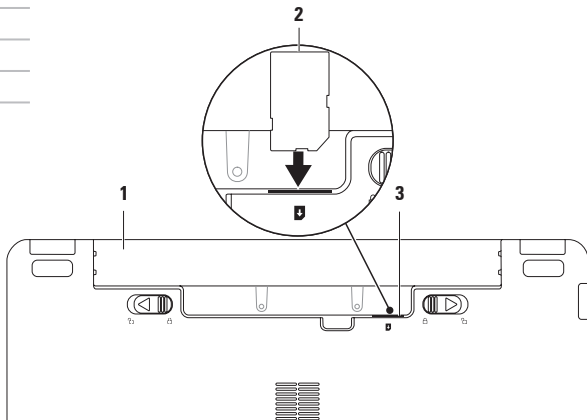

安裝 SIM 卡的步驟：

1. 關閉電腦。
2. 取出電池 (請參閱第 29 頁的「取出與裝回電池」)。
3. 在電池凹槽中，將 SIM 卡推入 SIM 卡插槽。
4. 裝回電池 (請參閱第 29 頁的「取出與裝回電池」)。
5. 開啓您的電腦。

若要卸下 SIM 卡，請向下按卡扣，以退出 SIM 卡。

啓用或停用無線連線 (可選)

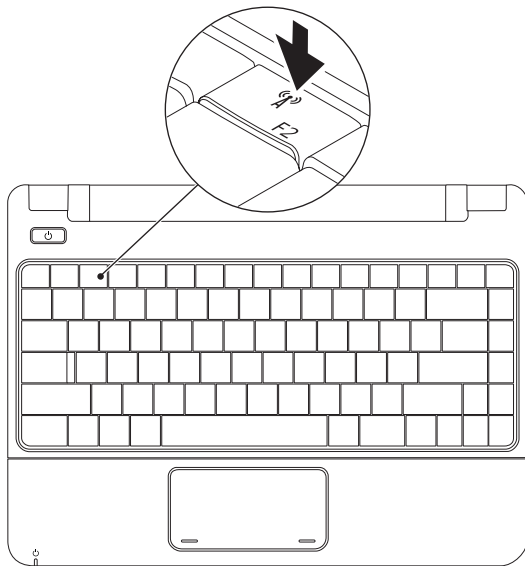

啓用無線連線的步驟：

1. 確定電腦已開機。
2. 按鍵盤上的無線連線按鍵 。
- 螢幕上顯示 **Wireless Radio Control (無線電控制)** 對話方塊。
3. 選擇要啓用的選項。
4. 按一下 **OK (確定)**。

停用無線連線的步驟：

1. 按鍵盤上的無線連線按鍵 。
- 螢幕上顯示 **Wireless Radio Control (無線電控制)** 對話方塊。
2. 取消選擇要停用的選項。
3. 按一下 **OK (確定)**。

 **註：Enable Flight Mode (啓用飛行模式)** 按鈕可讓您在需要時 (例如在飛機上要求您停用所有無線電時) 快速關閉所有無線電 (藍芽、行動寬頻和 GPS)。

連線到網際網路 (可選)

若要連線到網際網路，您需要外接式數據機或網路連線，以及網際網路服務提供者 (ISP)。

如果您最初未訂購外接式 USB 數據機或 WLAN 配接器，您可以從 Dell Web 站台 (www.dell.com) 購買。

設定有線連線

- 如果您使用的是撥號連線，請先將電話線連接至可選的外接式 USB 數據機和牆上的電話連接器，然後再設定網際網路連線。
- 如果您使用的是 DSL 或纜線/衛星數據機連線，請與您的 ISP 或行動電話服務部門聯絡以獲得關於設定的說明。

若要完成有線網際網路連線的設定，請按照第 15 頁的「設定網際網路連線」中的說明進行操作。

設定無線連線

需要先連接至無線路由器，才能使用無線網際網路連線。

設定無線路由器連線的步驟：

Windows Vista®

1. 確定您已在電腦上啓用無線連線 (請參閱第 12 頁的「啓用或停用無線連線」)。
2. 儲存並關閉所有開啓的檔案，結束所有開啓的程式。
3. 按一下開始  → 連線到。
4. 按照螢幕上的說明完成設定。

Windows® 7

1. 確定您已在電腦上啟用無線連線 (請參閱第 12 頁的「啟用或停用無線連線」)。
2. 儲存並關閉所有開啓的檔案，結束所有開啓的程式。
3. 按一下 **Start (開始)**  → **Control Panel (控制台)** → **Network and Sharing Center (網路和共用中心)** → **Connect to a network (連線到網路)**。
4. 按照螢幕上的說明完成設定。

設定網際網路連線

ISP 和 ISP 提供的服務因國家/地區而異。請與您的 ISP 聯絡，以瞭解其在您所在國家/地區提供的服務。

如果您過去曾成功連線到網際網路，但現在卻無法連線，則 ISP 服務可能已中斷。請與您的 ISP 聯絡以檢查服務狀態，或稍後再次嘗試連線。

請準備好您的 ISP 資訊。如果您沒有 ISP，則 **Connect to the Internet (連線到網際網路)** 精靈可協助您獲得 ISP。

Windows Vista®

 **註：**以下說明適用於 Windows 預設檢視，因此，如果您將電腦設定為 Windows 傳統檢視，則這些說明可能不適用。

1. 儲存並關閉所有開啓的檔案，結束所有開啓的程式。
2. 按一下**開始**  → **控制台**。
3. 按一下**網路和網際網路** → **網路和共用中心** → **設定連線或網路** → **連線到網際網路**。
螢幕上出現**連線到網際網路**視窗。

 **註：**如果您不知道要選擇何種連線類型，請按一下**協助我選擇**或與您的 ISP 聯絡。

4. 按照螢幕上的說明操作，使用 ISP 提供的設定資訊完成設定。

Windows® 7

1. 儲存並關閉所有開啓的檔案，結束所有開啓的程式。
2. 按一下 **Start (開始)**  → **Control Panel (控制台)** → **Network and Sharing Center (網路和共用中心)** → **Set up a new connection or network (設定新連線或網路)** → **Connect to the Internet (連線到網際網路)**。

螢幕上出現 **Connect to the Internet (連線到網際網路)** 視窗。

-  **註：**如果您不知道要選擇何種連線類型，請按一下 **Help me choose (協助我選擇)** 或與您的 ISP 聯絡。
3. 按照螢幕上的說明操作，使用 ISP 提供的設定資訊完成設定。

使用 Inspiron 攜帶型電腦

本章節提供有關 Inspiron 11 攜帶型電腦上提供的配件的資訊。

右側配件

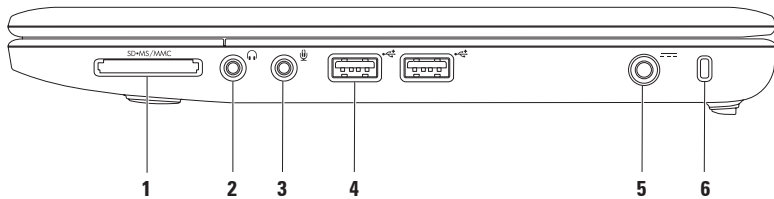

1  **3 合 1 媒體讀卡器** — 提供快速而便利的方式來檢視和分享儲存在下列數位記憶卡上的數位照片、音樂、影像及文件：

- 安全數位 (SD) 記憶卡
- 大容量安全數位 (SDHC) 卡
- 多媒體卡 (MMC/MMC+)
- Memory Stick
- Memory Stick PRO

2  **音效輸出/耳機連接器** — 可連接一副耳機，或將音效傳送至主動式喇叭或音效系統。

3  **音效輸入/麥克風連接器** — 可連接麥克風或輸入訊號，以配合音效程式使用。

4  **USB 2.0 連接器 (2 個)** — 可連接 USB 裝置，例如滑鼠、鍵盤、印表機、外接式磁碟機或 MP3 播放機。

5  **交流電變壓器連接器** — 連接交流電變壓器可為電腦供電，同時為電池充電。

6 **安全纜線插槽** — 將從市場上購買的防盜裝置連接至電腦。

註：購買防盜裝置之前，請確定它適合您電腦上的安全纜線插槽。

左側配件

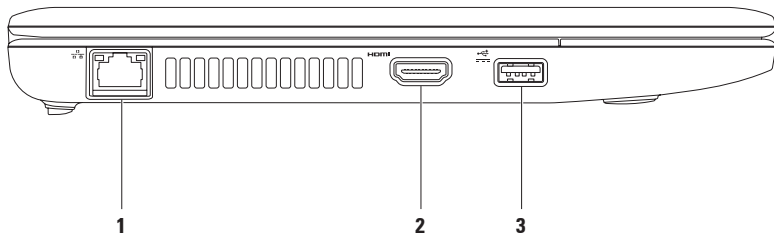

1  **網路連接器** — 如果您使用的是有線網路，該連接器用於將您的電腦連接至網路或寬頻裝置。連接器旁邊的兩個指示燈指示有線網路連線的狀態和活動。

2  **HDMI 連接器** — 連接 5.1 音效和影像訊號的電視。

註：與顯示器配合使用時，僅讀取影像訊號。

3  **帶電源的 USB 連接器** — 連接需要更多電能的 USB 裝置，例如某些印表機和條碼掃描器。該連接器最大可支援 2 A 的電流負載。

電腦底座配件

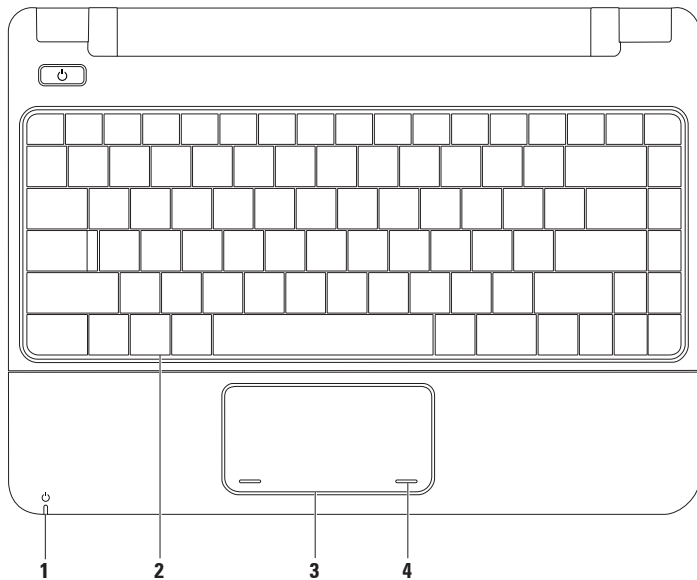

- 1  **電源/電池指示燈** — 使用交流電變壓器或電池供電時，該指示燈指示以下狀態。

	指示燈狀態	電腦狀態	電池電量狀況
交流電變壓器	白色穩定	開啓 關閉/休眠	充電 <90%
	白色閃爍	待命	充電
	關閉	關閉/休眠	>90%
電池	白色穩定	開啓	>10%
	白色閃爍	待命	>=10%
	琥珀色穩定	開啓/待命	<10%
	關閉	關閉/休眠	不適用

註：使用交流電變壓器為電腦供電時，會同時為電池充電。

- 2 **鍵盤** — 若要獲得有關鍵盤的更多資訊，請參閱硬碟機上或 Dell 支援 Web 網站 (support.dell.com/manuals) 上的《Dell 技術指南》。
- 3 **觸控墊** — 提供滑鼠的功能，可用於移動游標、拖曳或移動選擇的項目，輕叩表面即可執行左鍵的功能。若要獲得更多資訊，請參閱第 23 頁的「觸控墊手勢」。
- 4 **觸控墊按鈕 (2 個)** — 相應提供滑鼠左右鍵的功能。

觸控墊手勢

捲動

可讓您捲動內容。捲動功能包括：

傳統捲動 – 可讓您上、下或右、左捲動。

若要上、下捲動，請：

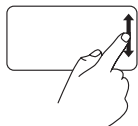

在垂直捲動區 (觸控墊的最右側) 向上或向下移動手指，即可在現用視窗中實現上、下捲動。

若要右、左捲動，請：

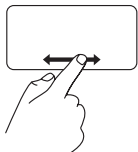

在水平捲動區 (觸控墊的最下方) 向右或向左移動手指，即可在現用視窗中實現右、左捲動。

縮放

可讓您增大或減小螢幕內容的放大倍率。縮放功能包括：

夾 – 可讓您透過在觸控墊上將兩根手指分開或靠近來放大或縮小螢幕內容。

若要放大，請：

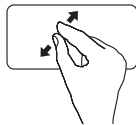

將兩根手指分開來擴大現用視窗視圖。

若要縮小，請：

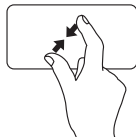

將兩根手指靠近來縮小現用視窗視圖。

旋轉

可讓您旋轉螢幕上的現用內容。旋轉功能包括：

扭轉 – 可讓您使用兩根手指 (其中一根手指固定，另一根手指旋轉) 以 90° 增量旋轉現用內容。

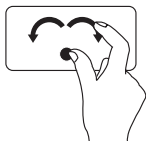

保持拇指不動，沿弧形方向向右或向左移動食指，即可將選擇的項目沿順時針方向或逆時針方向旋轉 90°。

桌面

可讓您最小化所有開啓的視窗，以顯示桌面。

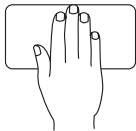

將手隨意放在觸控墊上，短時間按住不動，然後將手移開。

自訂觸控墊設定

您可以自訂觸控墊設定來啓用或停用功能，或者變更預設行為。

1. 按一下開始  → 控制台 → **Multi-finger (多手指)**。
2. 在顯示的 **Elan Smart-Pad** 視窗中，選擇您要自訂的功能。

設定觸控墊敏感度

手掌觸控功能可讓您設定觸控墊敏感度，並在避免鍵入時發生不必要的指標移動方面很實用。

設定觸控墊敏感度的步驟：

1. 按一下開始  → 控制台 → **Multi-finger (多手指)**。
2. 在 **Elan Smart-Pad** 視窗中，向下捲動並選擇 **PalmTracking (手掌觸控)**。
3. 拖曳 **PalmTracking Sensitivity (手掌觸控敏感度)** 捲軸，以提高或降低觸控墊敏感度。

媒體控制

媒體控制鍵位於鍵盤上。

若要使用媒體控制，請按所需的鍵。您可以使用**系統設定 (BIOS) 公用程式**中的 **Function Key Behavior (功能鍵行為)** 設定來組態媒體控制鍵。

系統設定 (BIOS) 公用程式 –

1. 在 POST (開機自我測試) 期間按 <F2> 鍵，進入系統設定 (BIOS) 公用程式。
2. 在 **Function Key Behavior (功能鍵行為)** 中，選擇 **Multimedia (多媒體)** 或 **Function (功能)**。

Multimedia (多媒體) – 此為預設選項。按任意多媒體鍵可執行關聯的動作。若要使用功能鍵，請按 <Fn> + 所需的功能鍵。

Function (功能) – 按任意功能鍵可執行關聯的動作。
若要使用多媒體鍵，請按 <Fn> + 所需的多媒體鍵。

 **註：** Multimedia (多媒體) 選項只會在作業系統中啟用。





 靜音

 減小音量

 增大音量

 播放上一曲目或章節

 播放或暫停

 播放下一曲目或章節

 從可選的外接式光碟機中退出光碟

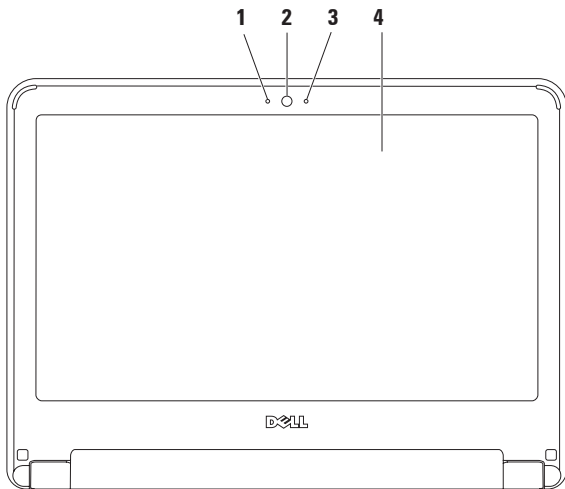

顯示幕配件

顯示板裝有一個相機及一個隨附的麥克風。



-
- 1 **麥克風** — 可為影像會議和錄音提供高品質音效。
 - 2 **相機** — 用於影像捕捉、會議和聊天的內建相機。
 - 3 **相機活動指示燈** — 指示相機處於開啓還是關閉狀態。
 - 4 **顯示幕** — 若要獲得有關顯示幕的更多資訊，請參閱《**Dell 技術指南**》。
-

取出與裝回電池

-  **警告：** 開始執行本章節中的任何程序之前，請先閱讀電腦隨附的安全說明。
-  **警告：** 使用不相容的電池可能會增加火災或爆炸的危險。本電腦只能使用從 Dell 購買的電池。請勿使用其他電腦的電池。
-  **警告：** 在取出電池之前，請將電腦關機，然後拔下外部纜線 (包括交流電變壓器)。

取出電池的步驟：

1. 將電腦關機並將其翻轉。
2. 將兩個電池釋放門鎖朝向解除鎖定位置推動，直至卡入到位。
3. 提起電池，將其從電池凹槽中取出。

裝回電池的步驟：

1. 將電池推入電池凹槽，直至卡入到位。
2. 將兩個電池釋放門鎖推到鎖定位置。

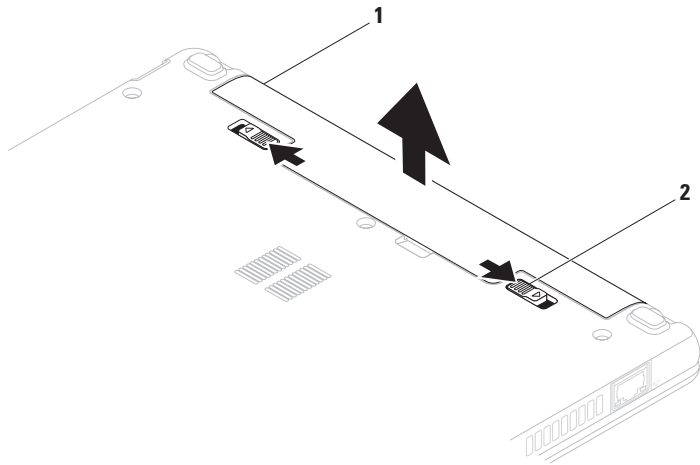

1 電池

2 電池釋放門鎖 (2 個)

軟體功能

■ 註：若要獲得有關本章節中所述功能的更多資訊，請參閱硬碟機上或 Dell 支援 Web 站台 (support.dell.com/manuals) 上的《Dell 技術指南》。

生產力和通訊

您可以利用您的電腦來建立簡報、小冊子、賀卡、傳單和試算表。您還可以編輯和檢視數位相片和影像。請查看您的購買訂單，以瞭解電腦上安裝了哪些軟體。

連線到網際網路後，您可以存取 Web 站台、設定電子郵件帳戶以及上傳或下載檔案。

娛樂和多媒體

■ 註：您的電腦沒有內建光碟機。針對需使用光碟的程序，請使用外接式光碟機或任何外接式儲存裝置。

您可以使用電腦來觀賞影像、玩遊戲、聽音樂和收聽網際網路廣播電台。

您可以從數位相機和行動電話這類便攜式裝置上將圖片與影像檔案下載或複製到您的電腦上。可選軟體應用程式可讓您組織並建立音樂和影像檔案，這些檔案可儲存在便攜式產品 (例如 MP3 播放機和掌上型娛樂裝置) 上，或直接在連接的電視、放映機及家庭影院設備上播放和檢視。

自訂桌面

您可以自訂您的桌面，可以變更外觀、解析度、桌布、螢幕保護程式或桌面的其他特性。

Windows Vista®

1. 以滑鼠右鍵按一下桌面空白處。
2. 按一下**個人化**以開啓**個人化外觀及聲音**視窗，然後進一步瞭解您的自訂選項。

Windows® 7

1. 以滑鼠右鍵按一下桌面空白處。
2. 按一下 **Personalize (個人化)** 以開啓 **Change the visuals and sounds on your computer (變更電腦的外觀及聲音)** 視窗，然後進一步瞭解您的自訂選項。

自訂您的能源設定

您可以使用作業系統中的電源選項來組態電腦上的電源設定。您 Dell 電腦上安裝的 Microsoft Windows 作業系統提供三個預設選項：

- **平衡/Dell 建議** — 可在您需要時提供全效能，並在無活動時段節省電能。
- **省電** — 透過降低系統效能來最大限度地延長電腦使用壽命，並降低電腦生命週期內所消耗的能源總量，從而達到省電的效果。
- **高效能** — 透過使處理器速度適應您的活動並盡可能提高系統效能，來提供最高等級的電腦系統效能。

將資訊傳輸至新電腦

Windows Vista

 **註：**以下說明適用於 Windows 預設檢視，因此，如果您將電腦設定為 Windows 傳統檢視，則這些說明可能不適用。

1. 按一下開始  → 控制台 → 系統及維護 → 歡迎中心 → 轉移檔案及設定。
如果螢幕上出現使用者帳戶控制視窗，請按一下繼續。

2. 按照 Windows 輕鬆傳輸精靈中的說明進行操作。

Windows 7

1. 按一下 Start (開始)  → Control Panel (控制台)。
2. 在搜尋方塊中，鍵入 Transfer (轉移)，然後按一下 Transfer files from another computer (從其他電腦傳輸檔案)。
3. 按照 Windows 輕鬆傳輸精靈中的說明進行操作。

備份資料

建議您定期備份電腦上的檔案和資料夾。備份檔案的步驟：

Windows Vista

1. 按一下開始  → 控制台 → 系統及維護 → 備份及還原中心 → 備份檔案。
如果螢幕上出現使用者帳戶控制視窗，請按一下繼續。

 **註：**有些 Windows Vista 版本提供用於備份電腦的選項。

2. 按照備份檔案精靈中的說明進行操作。

Windows 7

1. 按一下 Start (開始)  → Control Panel (控制台) → System and Security (系統及安全) → Backup and Restore (備份及還原)。
2. 按一下 Set up backup... (設定備份...)。
3. 按照 Configure Backup (設定備份) 精靈中的說明進行操作。

Dell Dock

Dell Dock 是一組圖示，可讓您輕鬆存取常用的應用程式、檔案和資料夾。您可以透過以下方法個人化 Dock：

- 新增或移除圖示
- 將相關圖示分組為不同類別
- 變更 Dock 的顏色和位置
- 變更圖示的行為



新增類別

1. 在 Dock 上按一下滑鼠右鍵，然後依序按一下 **Add (新增)→ Category (類別)**。螢幕上顯示 **Add/Edit Category (新增/編輯類別)** 視窗。
2. 在 **Title (標題)** 欄位中為類別輸入標題。
3. 從 **Select an image: (選擇影像:)** 方塊中為類別選擇一個圖示。
4. 按一下 **Save (儲存)**。

新增圖示

將圖示拖放到 Dock 或一個類別中。

移除類別或圖示

1. 在 Dock 上的類別或圖示上按一下右鍵，然後按一下 **Delete shortcut (刪除捷徑)** 或 **Delete category (刪除類別)**。
2. 按照螢幕上的說明進行操作。

個人化 Dock

1. 在 Dock 上按一下右鍵，然後按一下 **Advanced Setting... (進階設定...)**。
2. 選擇所需選項來個人化 Dock。

解決問題

本節提供電腦的故障排除資訊。如果以下指導無法為您解決問題，請參閱第 41 頁的「使用支援工具」或第 58 頁的「與 Dell 公司聯絡」。

 **警告：** 只有受過訓練的服務人員才可以卸下機箱蓋。請參閱 Dell 支援 Web 站台 (support.dell.com/manuals) 上的《維修手冊》，以取得進階服務說明。

嗶聲代碼

電腦啟動期間，如果出現錯誤或問題，電腦會發出一連串嗶聲。這一連串嗶聲 (稱為嗶聲代碼) 可識別出現的問題。記下嗶聲代碼，然後與 Dell 公司聯絡 (請參閱第 58 頁的「與 Dell 公司聯絡」)。

 **註：** 若要更換零件，請參閱 Dell 支援 Web 站台 (support.dell.com/manuals) 上的《維修手冊》。

嗶聲代碼	可能的問題
兩聲	未偵測到 RAM
三聲	motherboard 可能發生故障 - 晶片組錯誤
四聲	RAM 讀/寫故障
五聲	即時時鐘故障
六聲	影像卡或晶片故障
七聲	處理器故障
八聲	顯示幕故障

網路問題

無線連線

如果無線網路連線遺失 —

表示無線路由器離線，或電腦上的無線功能已停用。

- 請檢查您的無線路由器，確定路由器已開啓並已連線到您的資料來源 (纜線數據機或網路集線器)。
- 干擾可能會導致您的無線連線受阻或中斷。請嘗試將電腦移至更靠近無線路由器的地方。
- 重新建立與無線路由器的連線 (請參閱第 14 頁的「設定無線連線」)。

有線連線

如果網路連線遺失 — 表示纜線鬆動或損壞。

- 請檢查纜線，以確定其安插妥當且未損壞。
- 檢查連結完整性指示燈的狀態。內建網路連接器上的連結完整性指示燈可讓您驗證連線是否工作正常，並提供狀態資訊：
 - 綠色 — 表示 10 Mbps 的網路與電腦之間的連線狀況良好。
 - 橘黃色 — 表示 100 Mbps 的網路與電腦之間的連線狀況良好。
 - 熄滅 — 表示電腦未偵測到與網路的實體連接。若要獲得援助，請與您的網路管理員或 ISP 聯絡。



註：網路連接器上的連結完整性指示燈只適用於有線連線。連結完整性指示燈不提供無線連線的狀態。

電源問題

如果電源指示燈熄滅 — 表示電腦已關機、未接通電源或處於休眠狀態。

- 按下電源按鈕。如果電腦已關機或處於休眠模式，則會恢復正常作業。
- 將電源線重新插入電腦的電源連接器和電源插座。
- 如果已將交流電變壓器插頭插入電源板，請確定電源板插頭已插入電源插座，並且電源板已開啓。同時，暫時不要使用電源保護裝置、電源板及電源延長線，以驗證電腦是否可以正常開啓。
- 使用其他裝置 (例如檯燈) 來測試電源插座，以確定其作業正常。
- 檢查交流電變壓器纜線的連接狀況。如果交流電變壓器配有指示燈，請確定該指示燈亮起。

如果電源指示燈呈白色穩定且電腦無回應 — 表示電腦已關機、處於休眠狀態或顯示幕可能無回應。

- 按下電源按鈕。如果電腦已關機或處於休眠模式，則會恢復正常作業。
- 如果顯示幕無回應，請按下電源按鈕直至電腦關機，然後再次開啓電腦。如果問題仍然存在，請與 Dell 公司聯絡 (請參閱第 58 頁的「與 Dell 公司聯絡」)。

如果電源指示燈呈白色閃爍且電腦無回應 — 表示電腦處於待命模式或顯示幕可能無回應。

- 按鍵盤上的任意鍵、移動連接的滑鼠或在觸控墊上移動手指，或按下電源按鈕來恢復正常作業。
- 如果顯示幕無回應，請按下電源按鈕直至電腦關機，然後再次開啓電腦。如果問題仍然存在，請與 Dell 公司聯絡 (請參閱第 58 頁的「與 Dell 公司聯絡」)。

解決問題

如果電源指示燈呈琥珀色穩定且電腦無回應 — 表示電腦因電量過低而進入待命模式或顯示幕可能無回應。

- 請連接交流電變壓器為電腦供電，同時為電池充電。
- 移動連接的滑鼠或在觸控墊上移動手指來恢復正常作業。
- 如果顯示幕無回應，請按下電源按鈕直至電腦關機，然後再次開啓電腦。如果問題仍然存在，請與 Dell 公司聯絡 (請參閱第 58 頁的「與 Dell 公司聯絡」)。

如果您的電腦收訊遇到干擾阻礙 — 表示垃圾訊號導致其他訊號中斷或受阻，從而造成干擾。某些可能的干擾因素包括：

- 電源、鍵盤和滑鼠延長線。
- 連接到同一個電源板的裝置過多。
- 多個電源板連接到同一個電源插座。

記憶體問題

如果您收到記憶體不足的訊息 —

- 請儲存並關閉所有開啓的檔案，結束所有已開啓但不在使用中的應用程式，看能否解決問題。
- 請參閱軟體說明文件，以瞭解最小記憶體容量要求。
- 如果問題仍然存在，請與 Dell 公司聯絡 (請參閱第 58 頁的「與 Dell 公司聯絡」)。

如果您遇到其他記憶體問題 —

- 請執行 Dell Diagnostics (請參閱第 43 頁的「Dell Diagnostics」)。
- 如果問題仍然存在，請與 Dell 公司聯絡 (請參閱第 58 頁的「與 Dell 公司聯絡」)。

鎖定和軟體問題

如果電腦無法啟動 — 請確定電源線已穩固連接至電腦和電源插座。

如果程式停止回應 —

請結束該程式：

1. 同時按 <Ctrl><Shift><Esc>。
2. 按一下**應用程式**。
3. 選擇無回應的程式。
4. 按一下**工作結束**。

如果程式不斷當機 — 請查看軟體說明文件。如有必要，請解除安裝該程式，然後再重新安裝。

 **註：**軟體通常會在其說明文件或 CD 中隨附安裝說明。

如果電腦停止回應或出現全藍螢幕 —

 **警告：**如果無法執行作業系統關機程序，您可能會遺失資料。

如果您在鍵盤上按任意鍵或移動滑鼠，系統均無回應，請按住電源按鈕至少 8 到 10 秒鐘，直至電腦關機，然後重新啟動電腦。

如果是專用於舊版 Microsoft® Windows® 作業系統的程式 — 請執行**程式相容性精靈**。程式**相容性精靈**會組態程式，以便其可以在類似於較舊版本的 Microsoft Windows 作業系統環境的環境中執行。

Windows Vista®

1. 按一下**開始**  → **控制台** → **程式集** → 在此版本的 Windows 上使用較舊版的程式。
2. 在歡迎螢幕中，請按一下**下一步**。
3. 按照螢幕上的說明進行操作。

Windows® 7

1. 按一下 **Start (開始)** 
2. 在搜尋方塊中，鍵入 Use an older program with this version of Windows (在此版本的 Windows 上使用較舊版的程式)，然後按 <Enter> 鍵
3. 按照 **Program Compatibility (程式相容性)** 精靈中的說明進行操作。

如果您有其他軟體問題 —

- 請立即備份您的檔案。
 - 使用病毒掃描程式檢查硬碟機或 CD。
 - 儲存並關閉所有開啓的檔案或程式，然後透過**開始**  選單將電腦關機。
- 請查看軟體說明文件或聯絡軟體製造廠商，以獲得故障排除資訊：
 - 確定程式與您電腦上安裝的作業系統相容。
 - 確定電腦滿足執行軟體所需的最低硬體要求。請參閱軟體說明文件，以獲得相關資訊。
 - 確定已正確安裝和組態程式。
 - 確定裝置驅動程式未與該程式發生衝突。
 - 如有必要，請解除安裝該程式，然後再重新安裝。

使用支援工具

Dell Support Center

Dell Support Center 可協助您找到所需的服務、支援和系統特定資訊。

要啟動該應用程式，請按一下工作列中的  圖示。

Dell Support Center 首頁會顯示您電腦的型號、服務標籤、快速服務代碼和服務聯絡資訊。

首頁還提供了一些連結，可用於存取：

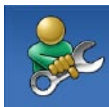

Self Help (自我服務) (故障排除、安全保護、系統效能、網路/網際網路、備份/恢復和 Windows 作業系統)



Alerts (警報) (與您的電腦有關的技術支援警報)



Assistance from Dell (Dell 援助) (DellConnect™ 的技術支援、客戶服務、訓練與教學課程、Dell on Call™ 提供的指導說明和使用 PC CheckUp 進行線上掃描)



About Your System (關於您的系統) (系統說明文件、保固資訊、系統資訊、升級與附屬應用程式)

若要獲得有關 **Dell Support Center** 及可用的支援工具的更多資訊，請按一下 support.dell.com 上的 **Services (服務)** 標籤。

系統訊息

如果您的電腦有問題或出現錯誤，它可能會顯示系統訊息，協助您識別原因和解決問題需採取的措施。

 **註：**如果以下範例未列出您收到的訊息，請參閱作業系統說明文件，或訊息出現時所執行程式的說明文件。或者，您可以參閱硬碟機上或 Dell 支援 Web 站台 (support.dell.com/manuals) 上的《Dell 技術指南》或與 Dell 公司聯絡 (請參閱第 58 頁的「與 Dell 公司聯絡」以尋求援助)。

No boot device available (無可用的啟動裝置) — 硬碟機上無啟動分割區、硬碟機纜線鬆動，或無啟動裝置。

- 如果硬碟機是您的啟動裝置，請確定纜線已連接好、硬碟機已正確安裝且已被分區為啟動裝置。
- 進入系統設定程式，確定啟動順序資訊正確 (請參閱硬碟機上或 Dell 支援 Web 站台 [support.dell.com/manuals] 上的《Dell 技術指南》)。

No timer tick interrupt (無計時器計時訊號中斷) — 可能是主機板上的晶片故障或 motherboard 故障 (請參閱第 58 頁的「與 Dell 公司聯絡」，以尋求援助)。

硬體疑難排解

如果在作業系統設定過程中未偵測到某裝置，或者偵測到該裝置但其組態不正確，您可以使用**硬體疑難排解**來解決不相容問題。

啓動硬體疑難排解的步驟：

1. 按一下**開始**  → **說明及支援**。
2. 在搜尋欄位中鍵入 `hardware troubleshooter` (硬體疑難排解)，然後按 <Enter> 鍵開始搜尋。
3. 在搜尋結果中，選擇最能說明問題的選項，並按照接下來的疑難排解步驟操作。

Dell Diagnostics

如果在使用電腦時遇到問題，請在與 Dell 公司聯絡以尋求技術援助之前，先執行第 38 頁的「鎖定和軟體問題」中的檢查程序，並執行 Dell Diagnostics。

 **註：** Dell Diagnostics 只能在 Dell 電腦上使用。

 **註：** **Drivers and Utilities** 光碟是可選的，您的電腦可能未隨附此光碟。

請參閱硬碟機上或 Dell 支援 Web 站台 (support.dell.com/manuals) 上的《**Dell 技術指南**》，以查看電腦的組態資訊，並確定您要測試的裝置顯示在系統設定程式中並處於作用中。

從硬碟機或 **Drivers and Utilities** 光碟啓動 Dell Diagnostics。

從硬碟機啓動 Dell Diagnostics

Dell Diagnostics 位於硬碟機上隱藏的診斷公用程式分割區上。

- **註：**如果您的電腦無法顯示螢幕影像，請與 Dell 公司聯絡 (請參閱第 58 頁的「與 Dell 公司聯絡」)。
- 1. 請確定電腦已連接至已知可正常運作的電源插座。
- 2. 開啓 (或重新啓動) 電腦。
- 3. 當螢幕上顯示 DELL™ 徽標時，請立即按 <F12> 鍵。從啓動選單中選擇 **Diagnostics (診斷程式)**，然後按 <Enter> 鍵。
在某些電腦上，此作業將呼叫預啓動系統評估 (PSA)。
- **註：**如果您等候已久，且螢幕上已顯示作業系統徽標，請繼續等候，直至看到 Microsoft® Windows® 桌面，然後將電腦關機並再試一次。
- **註：**如果您看到一則訊息，說明未找到診斷公用程式分割區，請從您的 **Drivers and Utilities** 光碟執行 Dell Diagnostics。

如果呼叫 PSA：

- a. PSA 會開始執行測試。
- b. 如果 PSA 成功完成，則螢幕上將顯示以下訊息：
「No problems have been found with this system so far. Do you want to run the remaining memory tests? This will take about 30 minutes or more. Do you want to continue? (Recommended). (目前未在此系統中發現任何問題。是否要執行剩餘的記憶體測試？此測試需要大約 30 分鐘或更長時間。是否要繼續？[建議]。)」
- c. 如果您遇到記憶體問題，請按 <y> 鍵，否則請按 <n> 鍵。
螢幕上將顯示以下訊息：
「Booting Dell Diagnostic Utility Partition. Press any key to continue. (正在啓動 Dell Diagnostic 公用程式分割區。按任意鍵繼續。)」

- d. 按任意鍵繼續。螢幕上出現 **Choose An Option (選擇一個選項)** 視窗。

如果未呼叫 PSA：

請按任意鍵以從硬碟機上的診斷公用程式分割區啟動 Dell Diagnostics，然後跳至 **Choose An Option (選擇一個選項)** 視窗。

4. 選擇要執行的測試。

5. 如果在測試期間遇到問題，螢幕上會出現訊息，顯示錯誤代碼及問題說明。記下錯誤代碼和問題說明，並與 Dell 公司聯絡（請參閱第 58 頁的「與 Dell 公司聯絡」）。

 **註：**電腦的服務標籤位於每個測試螢幕的頂部。當您與 Dell 公司聯絡時，服務標籤可協助識別您的電腦。

6. 完成測試後，請關閉測試螢幕，以返回到 **Choose An Option (選擇一個選項)** 視窗。

7. 若要結束 Dell Diagnostics 並重新啟動電腦，請按一下 **Exit (結束)**。

從 Drivers and Utilities 光碟啟動 Dell Diagnostics

 **註：**您的電腦沒有內建光碟機。針對需使用光碟的程序，請使用外接式光碟機或任何外接式儲存裝置。

1. 插入 **Drivers and Utilities** 光碟。

2. 關機，然後重新啟動電腦。
螢幕上顯示 DELL 徽標時，立即按 <F12> 鍵。

 **註：**如果您等候已久，且螢幕上已顯示作業系統徽標，請繼續等候，直至看到 Microsoft® Windows® 桌面，然後將電腦關機並再試一次。

 **註：**接下來的步驟只能變更啟動順序在本次啟動時使用。下次啟動時，電腦將依據在系統設定程式中指定的裝置順序啟動。

3. 當螢幕上顯示啟動裝置清單時，反白顯示 **CD/DVD/CD-RW**，並按 <Enter> 鍵。

4. 從顯示的選單中選擇 **Boot from CD-ROM (從 CD-ROM 啟動)** 選項，然後按 <Enter> 鍵。
 5. 鍵入 1 以啟動 CD 選單，然後按 <Enter> 鍵繼續。
 6. 從已編號的清單中選擇 **Run the 32 Bit Dell Diagnostics (執行 32 位元 Dell Diagnostics)**。如果列出了多個版本，請選擇適合您電腦的版本。
 7. 選擇要執行的測試。
 8. 如果在測試期間遇到問題，螢幕上會出現訊息，顯示錯誤代碼及問題說明。記下錯誤代碼和問題說明，並參閱第 58 頁的「與 Dell 公司聯絡」。
-  **註：**電腦的服務標籤位於每個測試螢幕的頂部。當您與 Dell 公司聯絡時，服務標籤可協助識別您的電腦。
9. 完成測試後，請關閉測試螢幕，以返回到 **Choose An Option (選擇一個選項)** 視窗。
 10. 若要結束 Dell Diagnostics 並重新啟動電腦，請按一下 **Exit (結束)**。
 11. 取出 **Drivers and Utilities** 光碟。

還原作業系統

 **註：**您的電腦沒有內建光碟機。針對需要使用光碟的程序，請使用外接式光碟機或任何外接式儲存裝置。

您可以按以下方式還原您的作業系統：

- 系統還原可將電腦還原到先前的作業狀態，而不會影響資料檔案。將系統還原作為還原作業系統並保留資料檔案的首選解決方案。
- Dell Factory Image Restore 會將硬碟機還原到您購買電腦時的作業狀態。此程序會永久刪除硬碟機上的所有資料，並移除您在收到電腦後安裝的所有程式。除非系統還原無法解決您的作業系統問題時，否則請勿使用 Dell Factory Image Restore。
- 如果您的電腦隨附了作業系統光碟，您可以使用該光碟來還原作業系統。但是，使用作業系統光碟也會刪除硬碟機上的所有資料。除非系統還原無法解決您的作業系統問題，否則請勿使用作業系統光碟。



系統還原

如果對硬體、軟體或其他系統設定所做的變更使電腦處於不理想的作業狀態，Windows 作業系統提供的系統還原選項可讓您將電腦還原至先前的作業狀態 (不影響資料檔案)。系統還原對電腦所做的任何變更均可完全撤銷。

 **警示：**請定期備份您的資料檔案。系統還原不會監視您的資料檔案，也不會對其進行恢復。



 **註：**本文件中的程序針對 Windows 預設檢視撰寫，因此，如果您將 Dell™ 電腦設定為 Windows 傳統檢視，則這些程序可能不適用。

啓動系統還原

1. 按一下**開始** 。
2. 在**開始搜尋**方塊中，鍵入 System Restore (系統還原) 並按 <Enter> 鍵。
 **註：**螢幕上可能會出現**使用者帳戶控制**視窗。如果您在電腦上使用的是管理員帳戶，請按一下**繼續**；否則，請聯絡管理員以繼續所需動作。
3. 按一下**下一步**，並按照螢幕上的說明進行操作。

如果系統還原無法解決問題，您可以復原上次系統還原。

復原上次系統還原

-  **註：**在復原上次系統還原之前，請儲存並關閉所有開啓的檔案，結束所有開啓的程式。在系統還原完成之前，請勿變更、開啓或刪除任何檔案或程式。
1. 按一下**開始** 。
2. 在**開始搜尋**方塊中，鍵入 System Restore (系統還原) 並按 <Enter> 鍵。
3. 按一下**復原上次還原**，然後按一下**下一步**。

Dell Factory Image Restore

 **警告：** 使用 Dell Factory Image Restore 會永久刪除硬碟機上的所有資料，並移除您在收到電腦後安裝的所有程式或驅動程式。如有可能，請在使用該選項之前備份資料。除非系統還原無法解決您的作業系統問題時，否則請勿使用 Dell Factory Image Restore。

 **註：** 在某些國家/地區或某些電腦上可能不提供 Dell Factory Image Restore。

Dell Factory Image Restore 只能作為作業系統還原的最後選擇。這個選項會將硬碟機還原至您購買電腦時的作業狀態。您收到電腦後新增的任何程式或檔案 (包括資料檔案) 均會從硬碟機上永久刪除。資料檔案包括文件、試算表、電子郵件、數位相片和音樂檔案等。如有可能，請在使用 Dell Factory Image Restore 之前備份所有資料。

1. 開啓電腦。螢幕上出現 Dell 徽標時，按 <F8> 鍵數次，以存取 **Vista 進階開機選項** 視窗。
 **註：** 如果您等候已久，且螢幕上已顯示作業系統徽標，請繼續等候，直至看到 Microsoft® Windows® 桌面，然後將電腦關機並再試一次。
2. 選擇**修復您的電腦**。
3. 螢幕上出現**系統修復選項**視窗。
4. 選擇**鍵盤配置**，然後按一下**下一步**。
5. 若要存取修復選項，請以本機使用者身份登入。若要存取命令提示，請在**使用者名稱**欄位中鍵入 administrator，然後按一下**確定**。
6. 按一下 **Dell Factory Image Restore**。出現 **Dell Factory Image Restore 歡迎** 螢幕。
 **註：** 根據您的組態，您可能需要選擇 **Dell Factory Tools (Dell 出廠工具)**，然後選擇 **Dell Factory Image Restore**。

7. 按一下 **Next (下一步)**。出現 **Confirm Data Deletion (確認資料刪除)** 螢幕。

 **註：**如果您不想繼續執行 Factory Image Restore，請按一下 **Cancel (取消)**。

8. 選擇核取方塊以確認您要繼續為硬碟機重新製作格式，並將系統軟體還原到出廠狀態，然後按一下 **Next (下一步)**。

恢復程序開始，該程序可能需要五分鐘或更長時間才能完成。將作業系統和出廠時安裝的應用程式還原至出廠狀態後，會出現訊息。

9. 按一下 **Finish (完成)**，以重新啟動電腦。

重新安裝作業系統

開始操作之前

如果您打算重新安裝 Windows 作業系統來更正新安裝的驅動程式的問題，請先嘗試使用 Windows 裝置驅動程式回復。如果裝置驅動程式回復無法解決問題，請使用系統還原將作業系統還原至安裝該新裝置驅動程式之前的作業狀態。

 **警示：**執行安裝之前，請先備份主硬碟機上的所有資料檔案。對於傳統硬碟機組態，主硬碟機是電腦偵測到的第一個磁碟機。

若要重新安裝 Windows，您需要以下項目：

- Dell 作業系統光碟
- Dell Drivers and Utilities 光碟

 **註：Drivers and Utilities** 光碟包含組裝電腦期間安裝的驅動程式。使用 Dell Drivers and Utilities 光碟可以載入所需的任何驅動程式。您的電腦是否隨附 Dell Drivers and Utilities 光碟和作業系統光碟，取決於您訂購電腦的地區或您是否要求提供光碟。

重新安裝 Microsoft Windows

重新安裝過程可能需要 1 到 2 個小時才能完成。重新安裝作業系統之後，您還必須重新安裝裝置驅動程式、防毒程式以及其他軟體。

1. 儲存並關閉所有開啓的檔案，結束所有開啓的程式。
2. 插入作業系統光碟。
3. 如果螢幕上顯示 **Install Windows (安裝 Windows)** 訊息，請按一下 **Exit (結束)**。

4. 重新啓動電腦。

5. 螢幕上顯示 DELL 徽標時，立即按 <F12> 鍵。

 **註：**如果您等候已久，且螢幕上已顯示作業系統徽標，請繼續等候，直至看到 Microsoft® Windows® 桌面，然後將電腦關機並再試一次。

 **註：**接下來的步驟只能變更啓動順序在本次啓動時使用。下次啓動時，電腦將依據在系統設定程式中指定的裝置順序啓動。

6. 當螢幕上顯示啓動裝置清單時，請反白顯示 **CD/DVD/CD-RW Drive (CD/DVD/CD-RW 磁碟機)**，並按 <Enter> 鍵。

7. 按任意鍵以 **Boot from CD-ROM (從 CD-ROM 啓動)**。
按照螢幕上的說明完成安裝。

取得說明

如果電腦出現問題，請依照以下步驟進行問題的診斷和故障排除：

1. 請參閱第 35 頁的「解決問題」，以獲得關於所遇到的電腦問題的資訊和處理程序。
2. 請參閱硬碟機上或 Dell 支援 Web 站台 (support.dell.com/manuals) 上的《Dell 技術指南》，以獲得更多故障排除資訊。
3. 請參閱第 43 頁的「Dell Diagnostics」，以獲得有關執行 Dell Diagnostics 的程序。
4. 請填寫第 57 頁的「診斷核對清單」。
5. 使用 Dell 支援 (support.dell.com) 上由 Dell 提供的一套範圍廣泛的線上服務，以獲得有關安裝與故障排除程序的說明。請參閱第 54 頁的「線上服務」，以獲得更多 Dell 支援線上服務的清單。

6. 如果以上步驟均無法解決問題，請參閱第 57 頁的「在聯絡之前」。

 註：請使用電腦旁邊的電話與 Dell 支援部門聯絡，以便支援人員可以協助您執行所有必要的程序。

 註：在某些國家/地區可能未提供 Dell 快速服務代碼系統。

聽到 Dell 自動化電話系統給出的提示時，請輸入您的快速服務代碼，以便將電話直接轉給相關的支援人員。如果您沒有快速服務代碼，請開啓 **Dell Accessories (Dell 附屬應用程式)** 資料夾，連按兩下 **Express Service Code (快速服務代碼)** 圖示，然後按照說明進行操作。

 註：美國本土以外的某些地區可能未提供其中一些服務。請與您當地的 Dell 代理商聯絡，以獲得有關可用性方面的資訊。

技術支援和客戶服務

Dell 的支援服務部門可隨時為您解答有關 Dell 硬體的問題。Dell 的支援人員將使用電腦診斷程式，快速準確地解答您的問題。

若要與 Dell 支援服務部門聯絡，請參閱第 57 頁的「在聯絡之前」，然後查看您所在地區的聯絡資訊，或訪問 support.dell.com。

DellConnect

DellConnect™ 是一種簡單的線上存取工具，可讓 Dell 服務和支援人員在您的完全監督下透過寬頻連線存取您的電腦，診斷問題並對其進行修復。若要獲得更多資訊，請訪問 www.dell.com/DellConnect。

線上服務

您可以在下列 Web 站台瞭解 Dell 產品和服務：

- www.dell.com
- www.dell.com/ap (僅限於亞太地區)
- www.dell.com/jp (僅限於日本)
- www.euro.dell.com (僅限於歐洲)
- www.dell.com/la (僅限於拉丁美洲和加勒比海地區)
- www.dell.ca (僅限於加拿大)

您可以透過下列 Web 站台及電子郵件位址來存取 Dell 支援：

Dell 支援 Web 站台

- support.dell.com
- support.jp.dell.com (僅限於日本)
- support.euro.dell.com (僅限於歐洲)

Dell 支援電子郵件位址

- mobile_support@us.dell.com
- support@us.dell.com
- la-techsupport@dell.com (僅限於拉丁美洲和加勒比海地區)
- apsupport@dell.com (僅限於亞太地區)

Dell 市場行銷及業務部電子郵件位址

- apmarketing@dell.com (僅限於亞太地區)
- sales_canada@dell.com (僅限於加拿大)

匿名檔案傳輸通訊協定 (FTP)

- ftp.dell.com

以使用者 `anonymous` 的身份登入，並使用您的電子郵件位址作為密碼。

自動化訂購狀態查詢服務

若要查詢您所訂購的任何 Dell 產品的狀態，您可以訪問 support.dell.com，或致電自動化訂購狀態查詢服務。會有錄音提示您提供查找和報告您所訂購的產品所需的資訊。如需您所在地區應撥打的電話號碼，請參閱第 58 頁的「與 Dell 公司聯絡」。

如果您的訂單出現問題，例如缺少零件、零件有誤或帳單不正確等，請與 Dell 公司聯絡，以獲得客戶援助。在您聯絡時，請準備好您的發票或包裝單。如需您所在地區應撥打的電話號碼，請參閱第 58 頁的「與 Dell 公司聯絡」。

產品資訊

如果您需要有關 Dell 其他產品的資訊，或者您想訂購產品，請訪問 Dell Web 站台 (www.dell.com)。如需您所在地區應撥打的電話號碼，或是向銷售專員諮詢的電話號碼，請參閱第 58 頁的「與 Dell 公司聯絡」。

退回產品以進行保固維修或退款

無論您退回貨品是為了進行維修還是要求退款，皆請按照以下說明備妥所有要退回的貨品：

 **註：** 將產品退回 Dell 前，請務必備份硬碟機及產品中所有其他儲存裝置中的所有資料。刪除所有機密、私有和個人資訊，並取出抽取式媒體，例如 CD 和 PC Card。對於您所退回產品中所含的任何機密、私有或個人資訊、退回產品中所含資料的遺失或損毀、退回產品中所含抽取式媒體的損壞或遺失，Dell 概不負責。

1. 聯絡 Dell 以取得退回材料授權號碼，然後將該號碼清楚地寫在包裝箱外面的顯眼處。

 **註：** 如需您所在地區應撥打的電話號碼，請參閱第 58 頁的「與 Dell 公司聯絡」。

2. 附上發票的複本和一封寫明退回原因的信函。

3. 附上一份診斷核對清單 (請參閱第 57 頁的「診斷核對清單」)，寫明您執行過的測試及 Dell Diagnostics 報告的所有錯誤訊息 (請參閱第 43 頁的「Dell Diagnostics」)。

4. 如果是要求退款，請在退回時附上貨品的所有附件 (電源線、軟體和指南等)。

5. 退回時請使用設備原來的 (或類似的) 包裝材料包裝。

 **註：** 您必須支付運輸費用，支付退回產品的保險，並承擔貨品在運輸至 Dell 公司途中遺失的風險。本公司不接受以貨到付款 (C.O.D.) 方式寄送的包裹。

 **註：** 若退回的貨品不符合上述任何一項要求，Dell 公司的收件部門將拒收並將其退還給您。

在聯絡之前

 **註：**聯絡時請準備好您的快速服務代碼。該代碼可讓 Dell 自動化支援電話系統更有效地轉接您的電話。也可能會要求您提供服務標籤 (位於電腦背面或底部)。

請記住填寫以下診斷核對清單。如有可能，請在聯絡 Dell 尋求援助之前先開啓電腦，並使用電腦旁邊的電話撥打。可能會要求您在鍵盤上鍵入一些命令、轉述操作細節，或者嘗試執行只限於在該電腦上進行的其他故障排除步驟。請確定已準備好電腦說明文件。

診斷核對清單

- 姓名：
- 日期：
- 地址：
- 電話號碼：
- 服務標籤 (電腦背面或底部的條碼)：
- 快速服務代碼：
- 退回材料授權號碼 (如果 Dell 支援技術人員已提供給您)：
- 作業系統和版本：
- 裝置：
- 擴充卡：
- 您是否連線到網路？是/否
- 網路、版本和網路配接器：
- 程式和版本：

取得說明

請參閱您的作業系統說明文件，以確定電腦啓動檔案的內容。如果電腦已連接至印表機，請列印每份檔案。否則，請在聯絡 Dell 之前，記下每份檔案的內容。

- 錯誤訊息、嗶聲代碼或診斷故障碼：
- 問題描述以及您執行過的故障排除程序：

與 Dell 公司聯絡

美國的客戶請撥打 800-WWW-DELL (800-999-3355)。

 **註：**如果無法連線到網際網路，您可以在購買發票、包裝單、帳單或 Dell 產品目錄中找到聯絡資訊。

Dell 提供多種線上及電話支援和服務選擇。服務的提供因國家/地區和產品而異，某些服務可能在您所在的地區未提供。

若因銷售、技術支援或客戶服務問題要與 Dell 公司聯絡，請：

1. 訪問 support.dell.com。
2. 在網頁底部的 **Choose A Country/Region (選擇國家/地區)** 下拉式選單中確認您所在的國家或地區。
3. 按一下網頁左側的 **Contact Us (與我們聯絡)**。
4. 根據您的需要選擇適當的服務或支援連結。
5. 選擇您方便與 Dell 公司聯絡的方式。

尋找更多資訊和資源

如果您需要：

重新安裝作業系統

執行電腦的診斷程式、重新安裝手提電腦系統軟體，或更新電腦的驅動程式以及讀我檔案

進一步瞭解您的作業系統、維護周邊裝置、網際網路、藍芽®、網路和電子郵件

使用新元件或附加元件 (如新硬碟機) 來升級您的電腦

重新安裝或更換舊的或有故障的零件

請參閱：

作業系統光碟

Drivers and Utilities 光碟

 **註：** 驅動程式與說明文件更新可在 Dell™ 支援 Web 站台 (support.dell.com/manuals) 上找到。

安裝在硬碟機上或位於 Dell 支援 Web 站台 (support.dell.com/manuals) 上的《**Dell 技術指南**》。

Dell 支援 Web 站台 (support.dell.com/manuals) 上的《**維修手冊**》

 **註：** 在某些國家/地區，打開和更換電腦的零件會使您的保固失效。拆裝電腦內部元件之前，請先查看您的保固和退貨原則。

如果您需要：

尋找您電腦的安全性方面的最佳實踐資訊，查看保固資訊、條款與條件 (僅限於美國)、安全說明、法規資訊、人體工學資訊和最終使用者授權合約

找到您的服務標籤/快速服務代碼 — 您必須使用服務標籤，以在 **support.dell.com** 上識別您的電腦或與技術支援部門聯絡

找到驅動程式和下載項

聯絡技術支援部門並獲得產品說明

查詢您新購買產品的訂購狀態

找到常見問題的解決方案和解答

找到有關電腦技術變更的最新資訊，或者為技術人員或有經驗的使用者提供的進階技術參考資料

請參閱：

您電腦隨附的安全性方面的文件和法規文件，也可以參閱 Regulatory Compliance (法規遵循) 首頁 (www.dell.com/regulatory_compliance)

電腦背面或底部

Dell 支援 Web 站台 (support.dell.com)

基本規格

系統型號

Inspiron 11

本章節提供您在安裝電腦、更新電腦的驅動程式以及升級電腦時可能需要的資訊。若要獲得更詳細的規格，請參閱 Dell 支援 Web 站台 (support.dell.com/manuals) 上的**綜合規格**。

 **註：**提供的項目可能因地區而異。若要獲得有關電腦組態的更多資訊，請按一下**開始**→**說明及支援**，然後選擇選項以檢視有關電腦的資訊。

處理器

類型	Intel® Celeron® Intel Pentium®
L2 快取記憶體	1 MB 或 2 MB
外接式匯流排 頻率	800 MHz

電腦資訊

系統晶片組	Intel GS45
-------	------------

記憶體

記憶體類型	800 MHz DDR2
可能的記憶體 組態	1 GB、2 GB 或 4 GB

基本規格

通訊

網路配接器	主機板上的 10/100 乙太網路 LAN
無線	內建 WLAN 迷你-卡 (支援 WiFi) 可選 WWAN、WiMax、GPS 和藍芽® 迷你卡

相機

像素	1.3 百萬像素
影像解析度	640 x 480，30 fps (最大)

連接器

音效	一個麥克風連接器、一個單聲道耳機/立體聲喇叭連接器
迷你卡	一個全長和一個半長迷你卡插槽，支援雙介面
網路配接器	一個 RJ45 連接器
USB	兩個 4 插腳 USB 2.0 相容連接器 一個 4 插腳帶電源的 USB 2.0 相容連接器
影像卡	一個 HDMI 連接器

顯示幕

類型	11.6 吋 HD+ WLED (配備 TrueLife)
尺寸：	
高度	144 mm (5.7 吋)
寬度	256.12 mm (10.1 吋)
對角線	293.83 mm (11.6 吋)
最大解析度	若為 262 K 色，最大解析度為 1366 x 768

電池

類型	3 芯/6 芯鋰電池
在室溫下的充電時間 (大約)：	
電腦關機	3.0 小時 (3 芯) 4.0 小時 (6 芯)
使用時間	電池的使用時間視作業條件而有所差異，在某些耗電量大的情況下使用時間會明顯縮短。 若要獲得更多資訊，請參閱硬碟機上或 Dell 支援 Web 站台 (support.dell.com/manuals) 上的《Dell 技術指南》。
幣式電池	CR-2032

基本規格

交流電變壓器

輸入電壓	100 至 240 VAC
輸入電流 (最大)	1.5 A
輸入頻率	50 至 60 Hz
輸出功率	65 W
輸出電流	3.34 A (連續)
額定輸出電壓	19.5 ± 1 VDC

尺寸：

高度	16 mm (0.63 吋)
寬度	66 mm (2.6 吋)
長度	127 mm (5 吋)
重量 (包括纜線)	0.25 kg (0.55 lb)

交流電變壓器

溫度範圍

作業時	0°C 至 35°C (32°F 至 95°F)
存放時	-30°C 至 65°C (-22°F 至 149°F)

實體參數

高度	16.4 mm 至 25.8 mm (0.64 至 1.01 吋)
寬度	292 mm (11.49 吋)
厚度	214 mm (8.42 吋)
重量 (包括 3 芯電池)：	
可組態為輕於	1.35 kg (2.98 lb)

電腦環境

溫度範圍：

作業時 0°C 至 35°C (32°F 至 95°F)

存放時 -40°C 至 65°C (-40°F 至 149°F)

相對濕度 (最大)：

作業時 10% 至 90%
(非冷凝)

存放時 5% 至 90%
(非冷凝)

最大震動 (使用模擬使用者環境的隨機震動頻譜)：

作業時 0.66 GRMS

非作業時 1.3 GRMS

電腦環境

最大撞擊 (作業時：在硬碟機上執行 Dell Diagnostics 和 2 ms 半正弦波脈衝條件下測量；非作業時：在硬碟機位於磁頭位置和 2 ms 半正弦波脈衝條件下測量)：

作業時 110 GRMS

非作業時 160 GRMS

海拔高度 (最大)：

作業時 -15.2 至 3,048 m
(-50 至 10,000 ft)

存放時 -15.2 至 10,668 m
(-50 至 35,000 ft)

空氣中懸浮污染物
級別 G2 或更低 (按照
ISA-S71.04-1985 的
定義)

附錄

Macrovision 產品通告

此產品採用版權保護技術，它受 Macrovision Corporation 和其他權利擁有人所擁有的某些美國專利權和其他智慧產權之方法請求項的保護。使用此版權保護技術必須得到 Macrovision Corporation 的授權。除非 Macrovision Corporation 另行授權，否則此版權保護技術僅供家庭及其他有限檢視使用。嚴禁還原工程或反組譯。

NOM (即墨西哥官方標準) 資訊 (僅限於墨西哥)

按照墨西哥官方標準 (NOM) 的規定，提供本文件中所提及裝置的下列資訊：

進口商：

Dell México S.A. de C.V.

Paseo de la Reforma 2620 – Flat 11°

Col. Lomas Altas

11950 México, D.F.

攜帶型電腦

官方型號	電壓	頻率	電力消耗	輸出電壓	輸出強度
P03T	100 至 240 VCA	50 至 60 Hz	1.5 A	19,5 V de CC	3.34 A

若要獲得詳細資訊，請閱讀電腦隨附的安全性方面的資訊。

如需更多安全性方面的最佳實踐資訊，請參閱 Regulatory Compliance (法規遵循) 首頁 (www.dell.com/regulatory_compliance)。

索引

英文

CD，播放和建立 31

DellConnect 53

Dell Diagnostics 43

Dell Factory Image Restore 47

Dell Support Center 41

Dell 支援 Web 站台 60

FTP 登入，匿名 54

ISP

 網際網路服務提供者 14

Windows

 重新安裝 50

Windows Vista

 重新安裝 51

 程式相容性精靈 39

四畫

支援站台

 世界各地 54

支援電子郵件位址 54

六畫

自訂

 您的能源設定 32

交流電變壓器

 大小和重量 64

安裝，開始操作之前 5

有線網路連線 7

七畫

系統訊息 42

系統還原 47

八畫

空氣流通，允許 5

九畫

客戶服務 53

保固退回 56

重新安裝 Windows 51

十畫

通風，確定 5

能源

節省 32

記憶體支援 61

記憶體問題

解決 38

十一畫

產品

資訊和購買 55

規格 61

處理器 61

軟體功能 31

軟體問題 39

十二畫

晶片組 61

備份

建立 33

尋找更多資訊 59

運送產品

退回或維修 56

無線網路連線 36

診斷核對清單 57

硬體問題

診斷 43

硬體疑難排解 43

十三畫

與 Dell 聯絡 57

電子郵件位址

獲得技術支援 54

節省能源 32

電腦功能 31

電源板，使用 6

電腦，設定 5

資源，尋找更多 59

損壞，避免 5

十四畫

說明

獲得援助和支援 52

網路連線

修正 36

網際網路連線 14

線上聯絡 Dell 58

十六畫

還原出廠影像 49

二十畫以上

驅動程式和下載項 60

中國印製
以再造紙印製

www.dell.com | support.dell.com



02RRMCA00

馬來西亞印製

www.dell.com | support.dell.com



02RRMCA00